

# Caissons unicolores

Signalisation routière

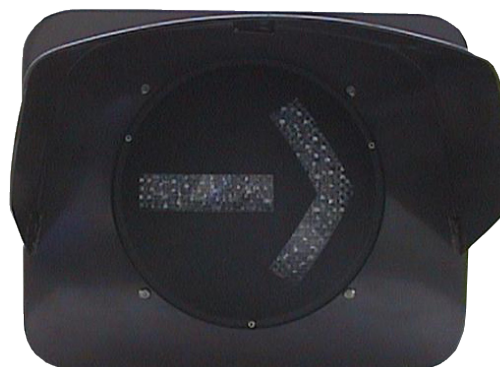

## Une signalisation routière fiable et simple à installer

Alu

IP  
44



### Conception standard :

Face avant et corps monobloc dégonflables.  
Étanchéité IP44 selon NF EN 60529.  
Résistance mécanique IK10 selon NF EN 50102.  
Matériel agréé par le laboratoire des équipements de la rue de la Ville de Paris.  
Alliage d'aluminium 5754 H22 ép. 20/10.  
Revêtement poudre polyester polymérisée.  
Finition marron lisse RAL 8019.  
Autres coloris sur demande.



Légers et résistants

Garantie 10 ans anti-corrosion

gamme signalisation



# Caissons unicolores

## Signalisation routière



### Équipement de base :

Charnières dégivantes en acier inoxydable.  
Bornier de raccordement électrique.  
2 fermetures 1/4 de tour à clé mâle carrée de 6.

### Options :

Kit à diodes électroluminescentes croix rouge, alimentation 230V, conforme à la norme NFP 99-200.  
Kit à diodes électroluminescentes flèche jaune, alimentation 230V, conforme à la norme NFP 99-200.

### Dimensions et références :

Références	Désignation
FLX-0002098	Signal unicolore - NU
FLX-0002099	Caisson croix rouge
FLX-0043348	Signal unicolore, diam 200 BUS JAUNE
FLX-0002099	Caisson croix rouge
FLX-0048748	Signal unicolore, diam 200 ROUGE
FLX-0051181	Signal unicolore, diam 200, flèche JAUNE gauche
FLX-0051536	Signal unicolore, diam 200, flèche JAUNE droite

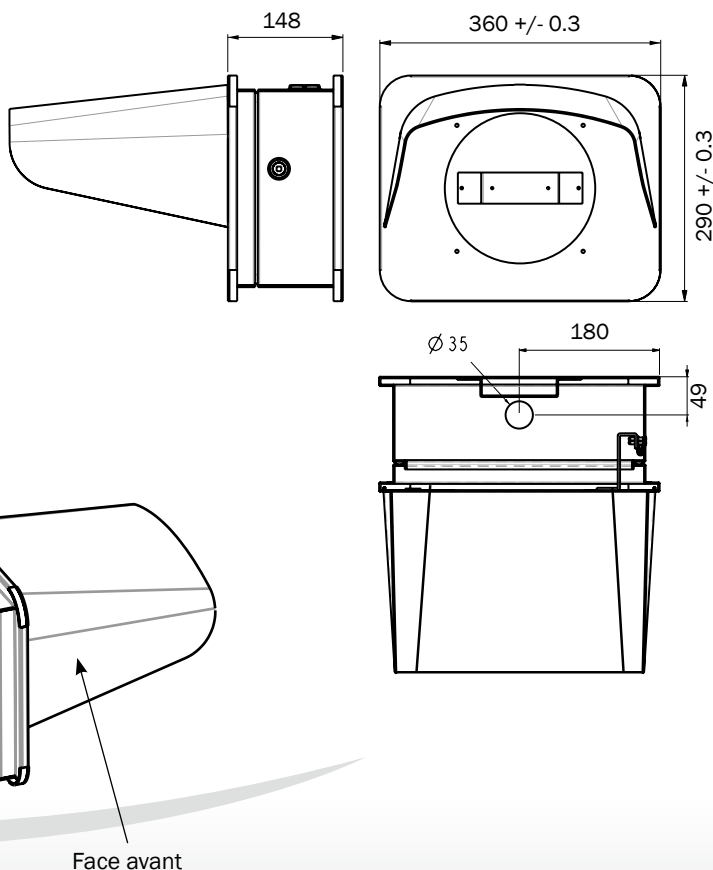

Équipement électrique non représenté

document non contractuel ED : 2699.05E

gamme signalisation

SIEGE SOCIAL ET USINE

GROLLEAU - Rue du Moulin de la Buie - 49310 MONTILLIERS - FRANCE - Tel : 33 (0) 2 41 75 88 22 - Fax : 33 (0) 2 41 75 81 30  
e-mail : info@grolleau.fr web : www.grolleau.fr